



# AUTRONIC

sistemi elettronici

## SWITCHES COMMUTATORI

**AS-100,  
AS-101, AS-103,  
AS-101/P, AS-103/P  
AS-120,  
AS-121, AS-123,  
AS-121/P, AS-123/P  
AS-656, AS-658**

**AUTRONIC S.r.l.**  
Via Platone, 2  
I - 41012 Carpi (Mo) - ITALIA  
C.F. e P.I. 02540390362

Tel. ++39 059 645483  
Fax ++39 059 6220231  
home page: [www.autronic.it](http://www.autronic.it)  
e-mail: [autronic@autronic.it](mailto:autronic@autronic.it)



## SWITCH WITH SAFETY-CAR AND RESERVE INDICATOR

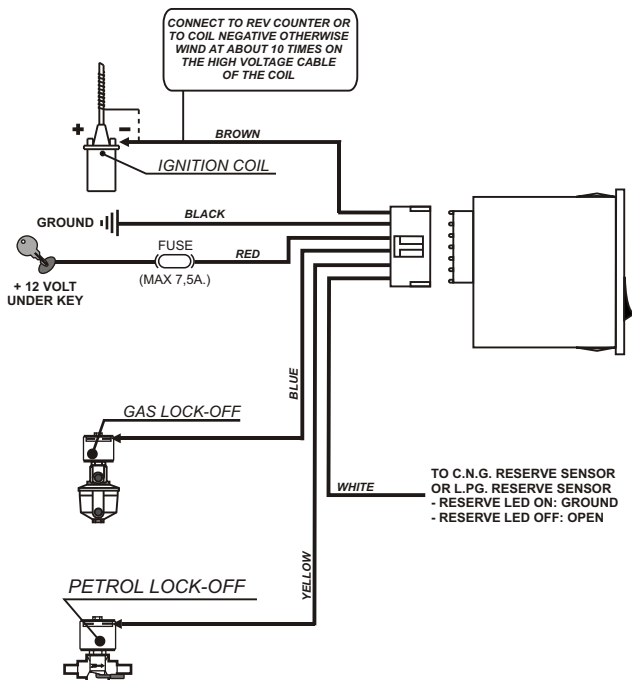

**FEATURES**

The AS-100 is a switch for carburettor vehicles with C.N.G. or L.P.G. electronic reduction units.

The front panel switch provides 3 positions to control PETROL or GAS feeding:

- GAS POSITION (G-Pic. 1): the yellow led lights up (2-Pic.1)
- PETROL POSITION (P-Pic. 1): the red led lights up (1-Pic. 1)
- CENTRAL POSITION: the leds are all off and both GAS and PETROL commands are off (depleting)

The change-over switch AS-101/AS-103 is also equipped with a SAFETY CAR feature, wich provides to cut the gas flow to the regulator (hence to the engine) in case the engine accidentally dies out.

The white wire (reserve) is active (led ON) when is pulled to GROUND.

**SETUP**

To ensure an easier engine starting the AS-100 provides the CHOKE function, wich keeps the gas lock-off opened for a few second after the start. The CHOKE duration is adjustable upon the installation range (0 - 4 sec) with the trimmer on the rear panel of AS-100(Pic.2).

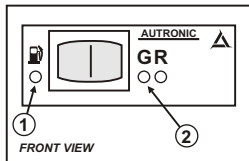

Pic.1

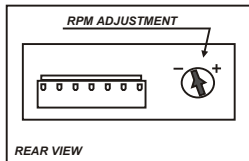

Pic.2

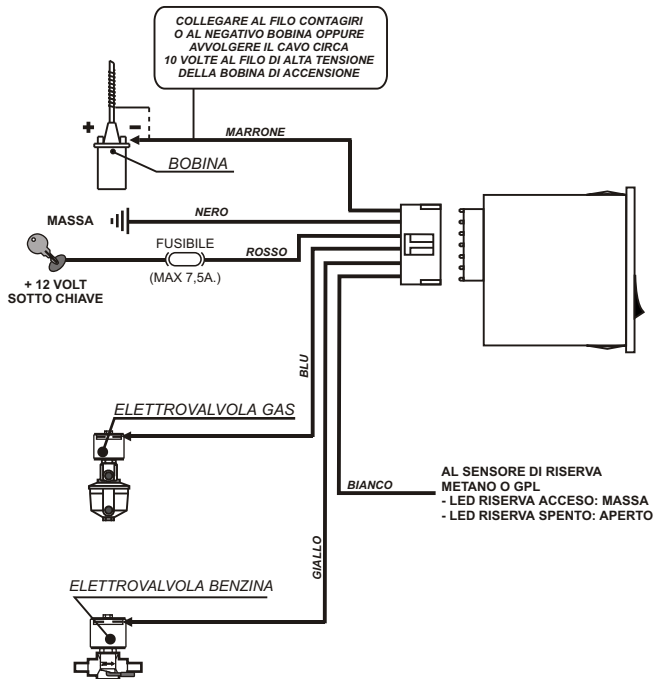
COMMUTATORE BASE  
CON SAFETY-CAR E RISERVA

**CARATTERISTICHE**

Il commutatore AS-100 è un prodotto per i veicoli a carburatore con riduttori a metano o G.P.L.

Il commutatore AS-100 dispone di un deviatore a tre posizioni che permette le seguenti opzioni:

- POSIZIONE GAS (G-Fig.1): il led giallo è acceso (2-Fig.1)
- POSIZIONE BENZINA (B-Fig.1): il led rosso è acceso (1-Fig.1)
- POSIZIONE CENTRALE: entrambi i led sono spenti e i comandi GAS e BENZINA sono chiusi.

Il commutatore AS-100 è anche dotato della funzione SAFETY-CAR, la quale provvede a disabilitare l'alimentazione a GAS nel caso di arresto del motore.

Il filo bianco (riserva) è attivo (led acceso) quando è collegato verso massa.

**REGOLAZIONE E FUNZIONAMENTO DEL TEMPO DI "CICCHETTO"**

Ruotando il registro posto nella parte posteriore (Fig.2) si può regolare il tempo da 0 a 4 secondi. Nel momento in cui si dà contatto chiave per l'avviamento (senza accendere il motore) si ottiene un'apertura temporizzata dell'elettrovalvola del gas (per il tempo selezionato) che facilita la partenza del motore.

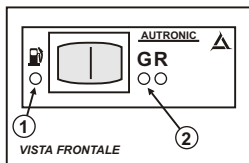

Fig.1

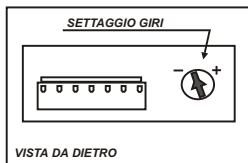
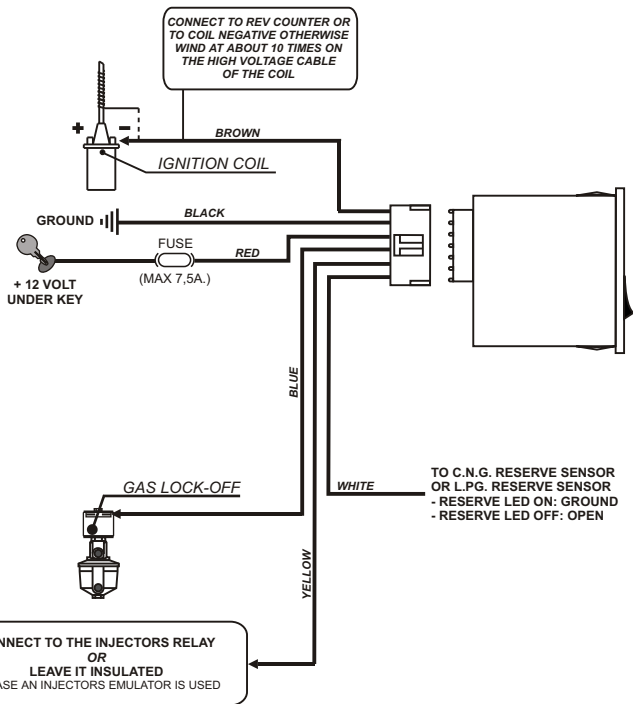

Fig.2



SWITCH WITH PETROL STARTING,  
CHANGE IN DECELERATION [AS-101],  
CHANGE IN ACCELERATION [AS-103],  
AND RESERVE INDICATOR



**FEATURES**

The AS-101/AS-103 are switches for injection vehicles with C.N.G. or L.P.G. electronic reduction units.

The change-over switches AS-101/AS-103 are equipped with a two positions switch. It allows the following features:

- GAS POSITION
- PETROL POSITION
- EMERGENCY

The change-over switch AS-101/AS-103 is also equipped with a SAFETY CAR feature, which provides to cut the gas flow to the regulator (hence to the engine) in case the engine accidentally dies out.

The white wire (reserve) is active (led ON) when is pulled to GROUND.

After the first thirty seconds, the switch slows down the update of the fuel level, to improve display performance.

**CHANGE TO GAS**

When the switch is in GAS position (**G-Pic.1**) the engine starts on petrol. The change to gas is made automatically as soon as the engine runs at the RPM setting, adjusted during installation:

- **AS-101: when decelerating**
- **AS-103: when accelerating**

**RPM SETTING FOR THE AUTOMATIC CHANGE-OVER TO GAS**

- Turn fully clockwise the trimmer in the back of the unit (without forcing)
- Turn the engine on, with the switch in GAS position (**G-Pic.1**)
  - > The Yellow Led (1-Pic.1) is blinking
- Push the accelerator pedal up to reach the desired RPM for the change-over to gas fuel
- Turn the trimmer (Pic.2) up to get the Yellow Led (1-Pic.1) fully ON.

**EMERGENCY**

This feature allows to start the engine on gas immediately, by-passing the petrol start.

- The switch has to be set to GAS position (**G-Pic.1**)
- Turn the key ON (do not start the engine now)
- Turn the switch to the PETROL (**P-Pic.1**) position and then back to the GAS (**G-Pic.1**) position
- Start the engine now

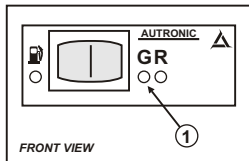

Pic.1

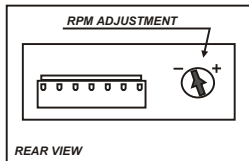

Pic.2



**COMMUTATORE CON AVVIAMENTO A BENZINA,  
CAMBIO IN DECELERAZIONE [AS-101],  
CAMBIO IN ACCELERAZIONE [AS-103],  
E RISERVA**

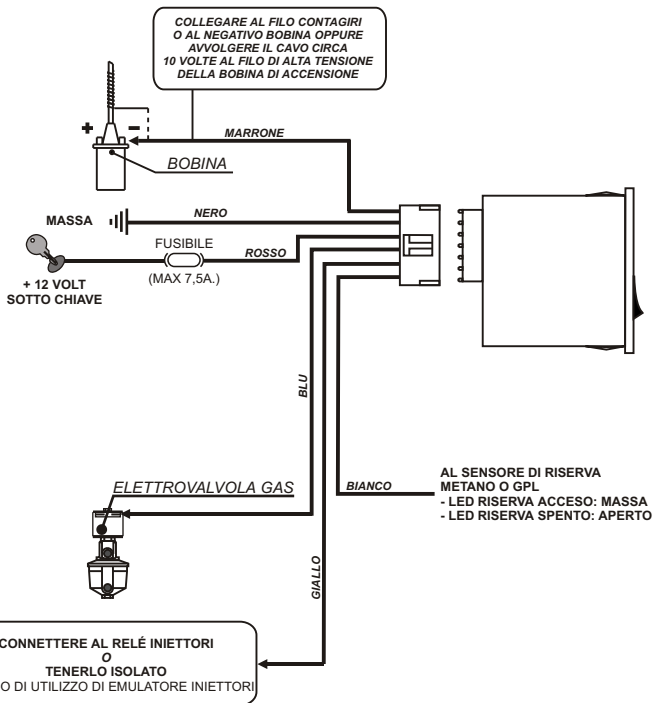



**CARATTERISTICHE**

Il commutatori AS-101/AS-103 sono prodotti per i veicoli a iniezione con riduttori elettronici a metano o G.P.L.

I commutatori AS-101/AS-103 sono equipaggiati con un interruttore a due posizioni. Essi permettono le seguenti opzioni:

- POSIZIONE GAS
- POSIZIONE A BENZINA
- EMERGENZA

I commutatori AS-101/AS-103 sono anche dotati della funzione SAFETY-CAR, la quale provvede a disabilitare l'alimentazione a GAS nel caso di arresto del motore.

Il filo bianco (riserva) è attivo (led acceso) quando è collegato verso massa.

Dopo i primi 30 secondi, il commutatore rallenta l'acquisizione di livello di carburante, per una migliore visualizzazione della riserva.

**CAMBIO A GAS**

Quando l'interruttore è nella posizione GAS (G-Fig.1) il motore parte a benzina. Il cambio a GAS è fatto automaticamente quando si giunge ad una determinata soglia giri determinata durante l'installazione:

- **AS-101:** in decelerazione
- **AS-103:** in accelerazione

**SETTAGGIO GIRI PER IL CAMBIO AUTOMATICO A GAS**

- Ruotare completamente in senso orario il trimmer sul retro del commutatore (senza forzare)
- Avviare il motore con il commutatore in posizione GAS (G-Fig.1)  
--> Il led giallo lampeggia (1-Fig.1)
- Premere l'acceleratore fino a raggiungere la soglia di commutazione desiderata
- Ruotare il trimmer (Fig.2) fino ad avere il led giallo sempre acceso (1-Fig.1)

**EMERGENZA**

Questa opzione serve a far partire il motore a GAS immediatamente by-passando l'avvio a benzina.

- L'interruttore deve essere settato nella posizione a GAS (G-Fig.1)
- Girare la chiave di avviamento (senza avviare il motore)
- Portare l'interruttore nella posizione BENZINA (B-Fig.1) e poi portarlo nella posizione GAS (G-Fig.1)
- Accendere il motore

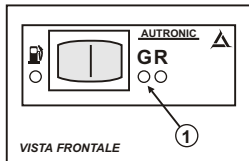

Fig.1

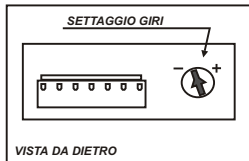
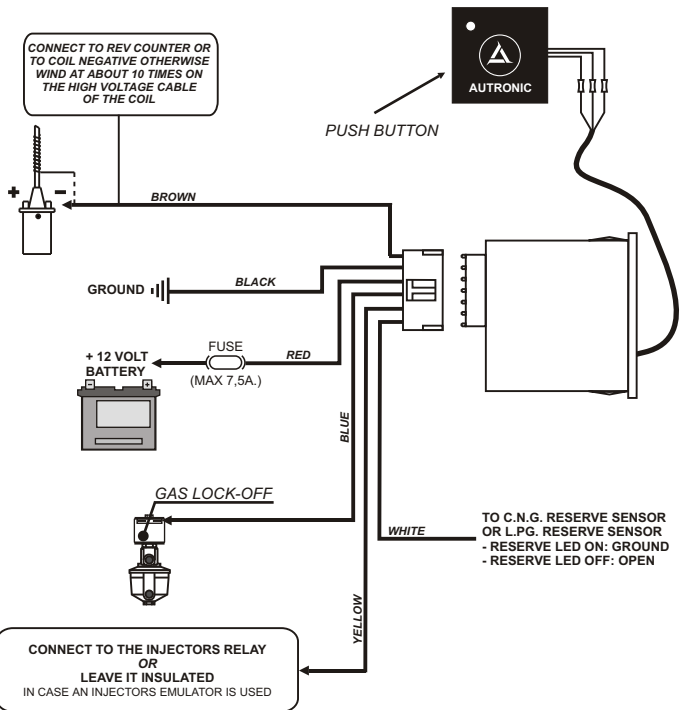

Fig.2



*PUSH BUTTON SWITCH  
WITH PETROL STARTING  
CHANGE IN DECELERATION [AS-101/P],  
CHANGE IN ACCELERATION [AS-103/P],  
AND RESERVE INDICATOR*



**FEATURES**

The AS-101/P and AS-103/P are switches for injection vehicles with C.N.G. or L.P.G. electronic reduction units. These switches are equipped with a push button (2-Pic.1). Once pressed, this push-button, allows the following features:

- GAS POSITION
- PETROL POSITION
- EMERGENCY

The change-over switches AS-101/P and AS-103/P are also equipped with a SAFETY CAR feature, which provides to cut the gas flow to the regulator (hence to the engine) in case the engine accidentally dies out.

**GAS POSITION (PRESET BY MANUFACTURER)**

When the switch is in GAS position (green led blinking) the engine starts on petrol. The change to gas is made automatically as soon as the engine runs at the RPM setting, adjusted during installation:

- **AS-101/P: when decelerating**
- **AS-103/P: when accelerating**

During GAS working (engine in run) reserve is displayed by fast-blink of the green led (1-Pic.1): the white wire (reserve) is active when is pulled to GROUND. After the first thirty seconds, the switch slow down the update of the fuel level, to improve display performance.

**To set the automatic change-over to GAS:**

- Turn fully clockwise the trimmer in the back of the unit (without forcing)
- Turn the engine on with the switch in GAS position
- > The green led (1-Pic.1) is blinking
- Push the accelerator pedal up to reach the desired RPM for the change-over to gas fuel
- Turn the trimmer (Pic.2) up to get the green led (1-Pic.1) fully ON.

Note: when engine is not in run the green led (1-Pic.1) is blinking.

**PETROL POSITION**

When the engine is in PETROL position (green led OFF) the engine is forced to run with petrol.

**EMERGENCY**

This feature allows to start the engine on gas immediately, by-passing the petrol start: with the engine stopped, keep pressed the push-button (2-Pic.1) until green led (1-Pic.1) is fully ON. Finally, turn on the key to start the engine.

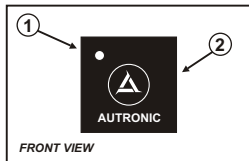

Pic.1

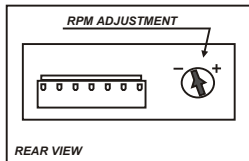

Pic.2



**COMMUTATORE A PULSANTE  
CON AVVIAMENTO A BENZINA,  
CAMBIO IN DECELERAZIONE [AS-101/P],  
CAMBIO IN ACCELERAZIONE [AS-103/P],  
E RISERVA**

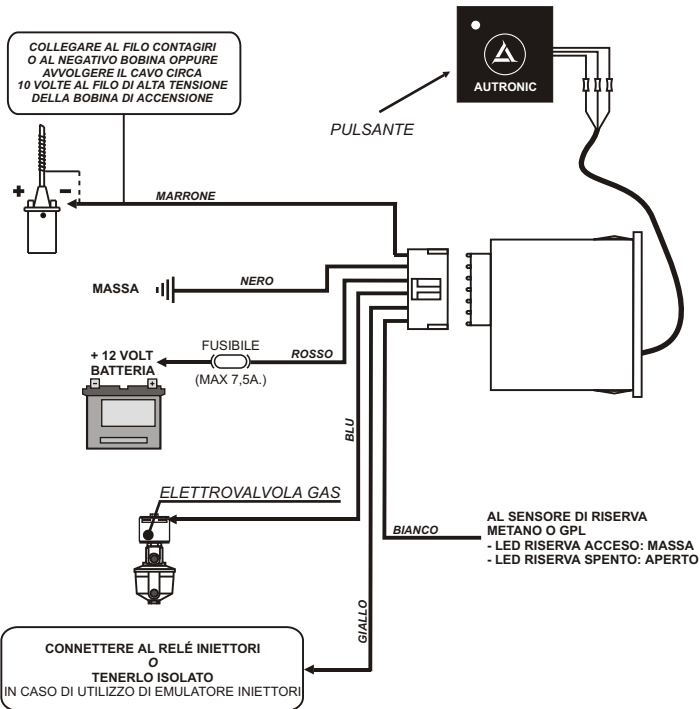

**CARATTERISTICHE**

Il commutatori AS-101/P e AS-103/P sono prodotti per i veicoli a iniezione con riduttori elettronici a metano o G.P.L. Questi commutatori sono equipaggiati con un pulsante (2-Fig.1) che premuto consente di selezionare i seguenti stati:

- POSIZIONE GAS
- POSIZIONE A BENZINA
- EMERGENZA

I commutatori AS-101/P e AS-103/P sono anche dotati della funzione SAFETY-CAR, la quale provvede a disabilitare l'alimentazione a GAS nel caso di arresto del motore.

**POSIZIONE GAS (PREIMPOSTATO DALLA FABBRICA)**

Quando il commutatore è nello stato GAS (led verde lampeggiante) il motore parte a benzina. Il cambio a GAS è fatto automaticamente quando si giunge ad una determinata soglia giri definita durante l'installazione:

- **AS-101/P: in decelerazione**
- **AS-103/P: in accelerazione**

Durante il funzionamento a GAS (motore in moto) lo stato di riserva è segnalato con il led verde (1-Fig.1) lampeggiante velocemente: il filo bianco (riserva) è attivo quando è collegato verso massa. Dopo i primi 30 secondi, il commutatore rallenta l'acquisizione di livello di carburante, per una migliore visualizzazione della riserva.

**Per effettuare il settaggio della soglia di commutazione:**

- Ruotare completamente in senso orario il trimmer sul retro del commutatore (senza forzare)
- Avviare il motore con il commutatore in posizione GAS  
--> Il led verde lampeggia (1-Fig.1)

- Premere l'acceleratore fino a raggiungere la soglia di commutazione desiderata
- Ruotare il trimmer (Pic.2) fino ad avere il led verde sempre acceso (1-Fig.1)

Nota: a motore spento il led verde (1-Fig.1) è lampeggiante.

**POSIZIONE BENZINA**

Quando il commutatore è nello stato BENZINA (led verde spento), il funzionamento è forzato a benzina.

**EMERGENZA**

Questa opzione serve a far partire il motore a GAS immediatamente by-passando l'avvio a benzina: con motore fermo, tenere premuto il pulsante (2-Fig.1) fino a quando il led verde (1-Fig.1) non diventa acceso fisso. Infine accendere il motore.

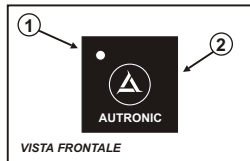

Fig.1

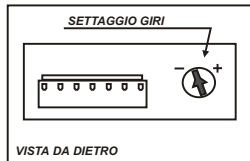
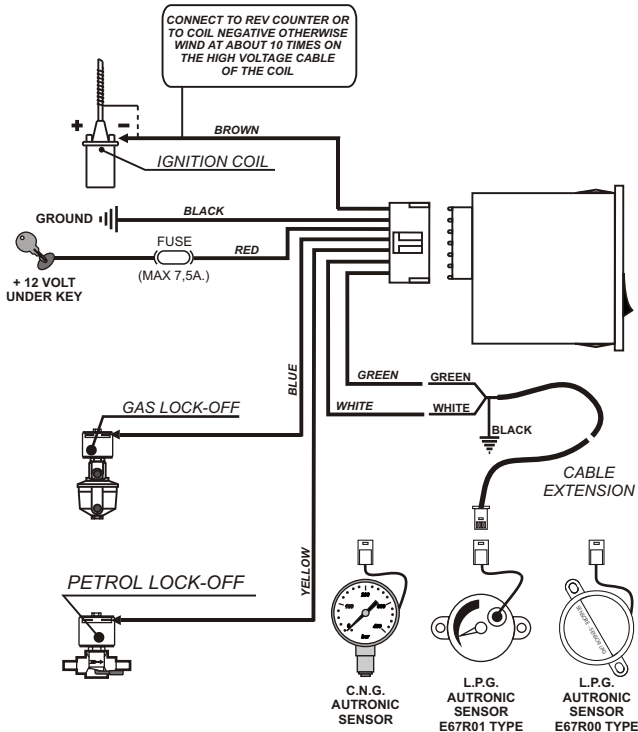

Fig.2

SWITCH WITH SAFETY-CAR,  
FITTED FOR INDICATOR

**FEATURES**

The AS-120 is a switch for carburettor vehicles with C.N.G. or L.P.G. electronic reduction units.

The front panel switch provides 3 positions to control PETROL or GAS feeding:

- GAS POSITION (G-Pic. 1): the yellow led lights up (2-Pic.1) and the fuel level is displayed by four green leds and a red led for reserve (3-Pic.1)
- PETROL POSITION (P-Pic.1): the red led lights up (1-Pic.1)
- CENTRAL POSITION: the leds are all off and both GAS and PETROL commands are off (depleting)

The change-over switch AS-120 is also equipped with a SAFETY CAR feature, wich provides to cut the gas flow to the regulator (hence to the engine) in case the engine accidentally dies out.

**SETUP**

To ensure an easier engine starting the AS-120 provides the CHOKE function, wich keeps the gas lock-off opened for a few second after the start. The CHOKE duration is adjustable upon the installation range (0 - 4 sec) with the trimmer on the rear panel of AS-120(Pic.2).

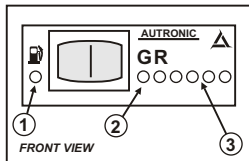

Pic.1

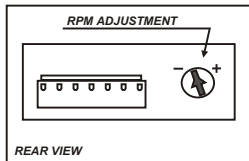

Pic.2



# COMMUTATORE BASE CON SAFETY-CAR, PREDISPOSTO PER INDICATORE

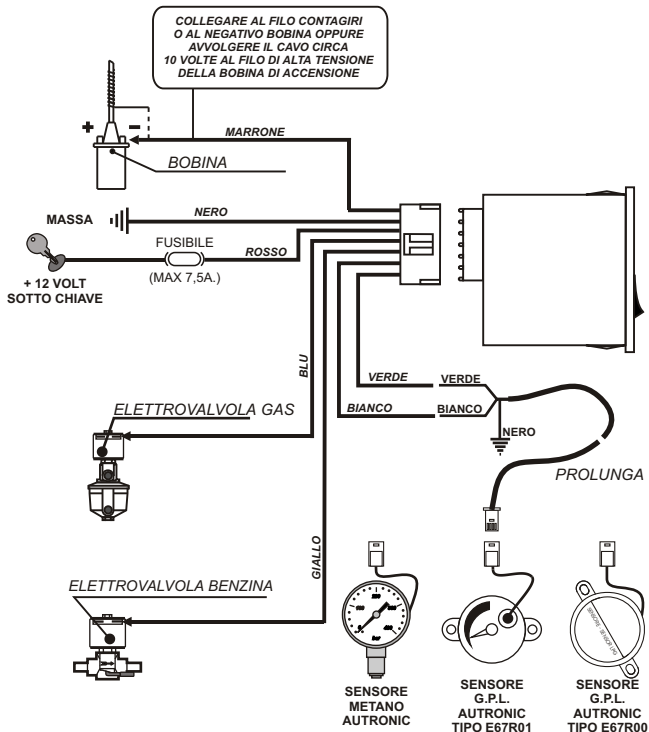



**CARATTERISTICHE**

Il commutatore AS-120 è un prodotto per i veicoli a carburatore con riduttori a metano o G.P.L.

Il commutatore AS-120 dispone di un deviatore a tre posizioni, che permette le seguenti opzioni:

- POSIZIONE GAS (G-Fig. 1): il led giallo è acceso (2-Fig. 1) e viene visualizzato il livello tramite quattro led verdi e uno rosso per la riserva (3-Fig. 1)
- POSIZIONE BENZINA (B-Fig. 1): il led rosso è acceso (1-Fig. 1)
- POSIZIONE CENTRALE: entrambi i led sono spenti e i comandi GAS e BENZINA sono chiusi.

Il commutatore AS-120 è anche dotato della funzione SAFETY-CAR, la quale provvede a disabilitare l'alimentazione a GAS nel caso di arresto del motore.

**REGOLAZIONE E FUNZIONAMENTO DEL TEMPO DI "CICCHETTO"**

Ruotando il registro posto nella parte posteriore (Fig.2) si può regolare il tempo da 0 a 4 secondi. Nel momento in cui si dà contatto chiave per l'avviamento (senza accendere il motore) si ottiene un'apertura temporizzata dell'elettrovalvola del gas (per il tempo selezionato) che facilita la partenza del motore.

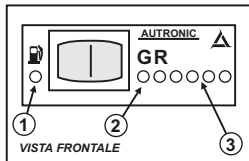

Fig.1

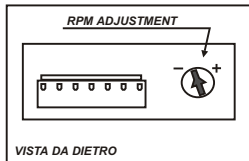
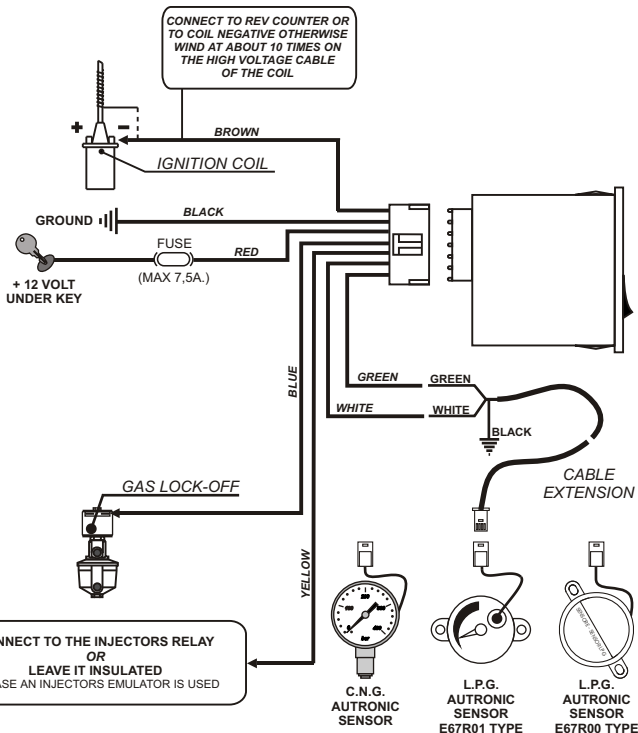

Fig.2



SWITCH WITH PETROL STARTING,  
CHANGE IN DECELERATION [AS-121],  
CHANGE IN ACCELERATION [AS-123],  
FITTED FOR INDICATOR



**FEATURES**

The AS-121/AS-123 are switches for injection vehicles with C.N.G. or L.P.G. electronic reduction units.

The change-over switches AS-121/AS-123 are equipped with a two positions switch. It allows the following features:

- GAS FUEL POSITION
- PETROL FUEL POSITION
- EMERGENCY

The change-over switch AS-121/AS-123 is also equipped with a SAFETY CAR feature, which provides to cut the gas flow to the regulator (hence to the engine) in case the engine accidentally dies out.

On GAS position (**G**-Pic.1) is displayed the fuel level (2-Pic.1) with four green leds and one red led for reserve. After the first thirty seconds, the switch slows down the update of the fuel level, to improve display performance.

**CHANGE TO GAS**

When the switch is in GAS position (**G**-Pic.1) the engine starts on petrol. The change to gas is made automatically as soon as the engine runs at the RPM setting, adjusted during installation:

- **AS-121: when decelerating**
- **AS-123: when accelerating**

**RPM SETTING FOR THE AUTOMATIC CHANGE-OVER TO GAS**

- Turn fully clockwise the trimmer in the back of the unit (without forcing)
- Turn the engine on, with the switch in GAS position (**G**-Pic.1)
  - > The Yellow Led (1-Pic.1) is blinking
- Push the accelerator pedal up to reach the desired RPM for the change-over to gas fuel
- Turn the trimmer (Pic.2) up to get the Yellow Led (1-Pic.1) fully ON.

**EMERGENCY**

This feature allows to start the engine on gas immediately, by-passing the petrol start.

- The switch has to be set to GAS position (**G**-Pic.1)
- Turn the key ON (do not start the engine now)
- Turn the switch to the PETROL (**P**-Pic.1) position and then back to the GAS (**G**-Pic.1) position

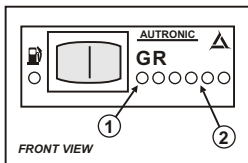

Pic.1

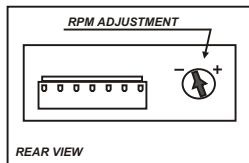

Pic.2



## COMMUTATORE CON AVVIAMENTO A BENZINA, CAMBIO IN DECELERAZIONE [AS-121], CAMBIO IN ACCELERAZIONE [AS-123], ED INDICATORE

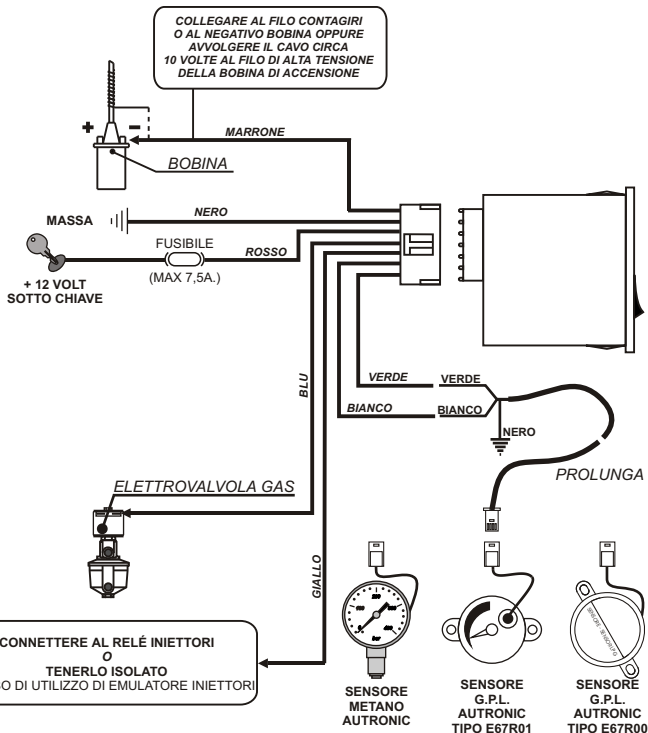

**ISTRUZIONI GENERALI**

I commutatori AS-121/AS-123 sono prodotti per i veicoli a iniezione con riduttori elettronici a metano o G.P.L.

I commutatori AS-121/AS-123 sono equipaggiati con un interruttore a due posizioni. Esso permette le seguenti opzioni:

- POSIZIONE GAS
- POSIZIONE A BENZINA
- EMERGENZA

I commutatori AS-121/AS-123 sono anche dotati della funzione SAFETY-CAR, la quale provvede a disabilitare l'alimentazione a GAS nel caso di arresto del motore.

Nella posizione a GAS (G-Fig.1) è visualizzato il livello di carburante (2-Fig.1) con quattro led verdi ed un led rosso per l'indicazione di riserva. Dopo i primi 30 secondi, il commutatore rallenta l'acquisizione di livello di carburante, per una migliore visualizzazione della riserva.

**CAMBIO A GAS**

Quando l'interruttore è nella posizione GAS (G-Fig.1) il motore parte a benzina. Il cambio a GAS è fatto automaticamente quando si giunge ad una determinata soglia giri determinata durante l'installazione:

- **AS-121: in decelerazione**
- **AS-123: in accelerazione**

**SETTAGGIO GIRI PER IL CAMBIO AUTOMATICO A GAS**

- Ruotare completamente in senso orario il trimmer sul retro del commutatore (senza forzare)
- Avviare il motore con il commutatore in posizione GAS (G-Fig.1)  
--> Il led giallo lampeggia (1-Fig.1)
- Premere l'acceleratore fino a raggiungere la soglia di commutazione desiderata
- Ruotare il trimmer (Fig.2) fino ad avere il led giallo sempre acceso (1-Fig.1)

**EMERGENZA**

Questa opzione serve a far partire il motore a GAS immediatamente by-passando l'avvio a benzina.

- L'interruttore deve essere settato nella posizione a GAS (G-Fig.1)
- Girare la chiave di avviamento (senza avviare il motore)
- Portare l'interruttore nella posizione BENZINA (B-Fig.1) e poi portarlo nella posizione GAS (G-Fig.1)
- Accendere il motore

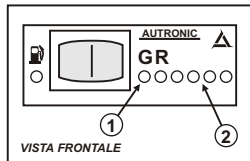

Fig.1

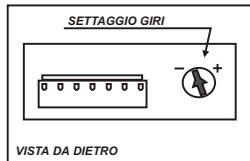
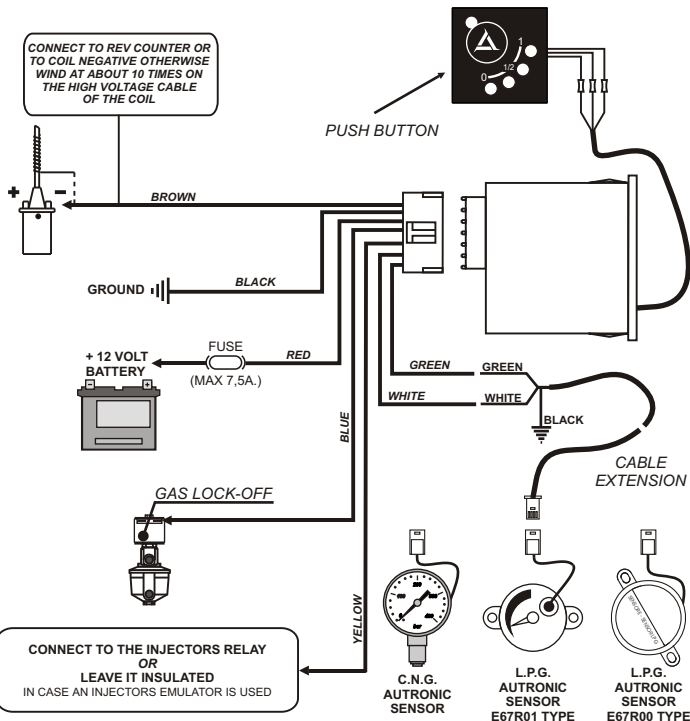

Fig.2



*PUSH BUTTON SWITCH  
WITH PETROL STARTING  
CHANGE IN DECELERATION [AS-121/P],  
CHANGE IN ACCELERATION [AS-123/P],  
AND FITTED FOR INDICATOR*



**FEATURES**

The AS-121/P and AS-123/P are switches for injection vehicles with C.N.G. and L.P.G. electronic reduction units. These switches are equipped with a push button (2-Pic.1). Once pressed, this push-button, allows the following features:

- GAS POSITION
- PETROL POSITION
- EMERGENCY

The change-over switch AS-121/P and AS-123/P are also equipped with a SAFETY CAR feature, which provides to cut the gas flow to the regulator (hence to the engine) in case the engine accidentally dies out.

The fuel level is displayed with four green leds (3-Pic.1). Reserve is displayed when these four green leds are all off.

**GAS POSITION (PRESET BY MANUFACTURER)**

When the switch is in GAS position (green led blinking) the engine starts on petrol. The change to gas is made automatically as soon as the engine runs at the RPM setting, adjusted during installation:

- **AS-121/P: when decelerating**
- **AS-123/P: when accelerating**

**To set the automatic change-over to GAS:**

- Turn fully clockwise the trimmer in the back of the unit (without forcing)
- Turn the engine on with the switch in GAS position
  - > The green led (1-Pic.1) is blinking
- Push the accelerator pedal up to reach the desired RPM for the change-over to gas fuel
- Turn the trimmer (Pic.2) up to get the green led (1-Pic.1) fully ON.

Note: when engine is not in run the green led (1-Pic.1) is blinking.

**PETROL POSITION**

When the engine is in PETROL position (green led OFF) the engine is forced to run with petrol.

**EMERGENCY**

This feature allows to start the engine on gas immediately, by-passing the petrol start: with the engine stopped, keep pressed the push-button (2-Pic.1) until green led (1-Pic.1) is fully ON. Finally, turn on the key to start the engine.

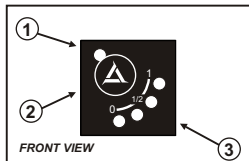

Pic.1

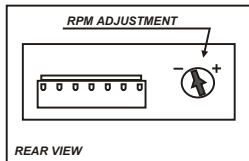

Pic.2



# SCHEMA DI MONTAGGIO AS-121/P AS-123/P

COMMUTATORE A PULSANTE  
CON AVVIAMENTO A BENZINA,  
CAMBIO IN DECELERAZIONE [AS-121/P],  
CAMBIO IN ACCELERAZIONE [AS-123/P],  
PREDISPOSTO PER INDICATORE

COLLEGARE AL FILO CONTAGIRI  
O AL NEGATIVO BOBINA OPPURE  
AVVOLGERE IL CAVO CIRCA  
10 VOLTE AL FILO DI ALTA TENSIONE  
DELLA BOBINA DI ACCENSIONE



MARRONE



MASSA NERO

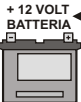

+ 12 VOLT  
BATTERIA

FUSIBILE

ROSSO

(MAX 7,5A.)

ELETTROVALVOLA GAS



PULSANTE



VERDE

VERDE

BIANCO

BIANCO

NERO

PROLUNGA

BLU

GIALLO

CONNETTERE AL RELÉ INIETTORI

TENERLO ISOLATO

IN CASO DI UTILIZZO DI EMULATORE INIETTORI



SENSORE  
METANO  
AUTRONIC



SENSORE  
G.P.L.  
AUTRONIC  
TIPO E67R01



SENSORE  
G.P.L.  
AUTRONIC  
TIPO E67R00



**CARATTERISTICHE**

I commutatori AS-121/P e AS-123/P sono prodotti per veicoli a iniezione con riduttori elettronici a metano o G.P.L. Questi commutatori sono equipaggiati con un pulsante (2-Fig.1) che premuto consente di selezionare i seguenti stati:

- POSIZIONE GAS
- POSIZIONE A BENZINA
- EMERGENZA

I commutatori AS-121/P e AS-123/P sono anche dotati della funzione SAFETY-CAR, la quale provvede a disabilitare l'alimentazione a GAS nel caso di arresto del motore.

Il livello del carburante viene visualizzato tramite quattro led verdi (3-Fig.1). Quando questi led sono tutti spenti quando segnalano riserva.

**POSIZIONE GAS (PREIMPOSTATO DALLA FABBRICA)**

Quando il commutatore è nello stato GAS (led verde lampeggiante) il motore parte a benzina. Il cambio a GAS è fatto automaticamente quando si giunge ad una determinata soglia giri definita durante l'installazione:

- **AS-121/P: in decelerazione**
- **AS-123/P: in accelerazione**

**Per effettuare il settaggio della soglia di commutazione:**

- Ruotare completamente in senso orario il trimmer sul retro del commutatore (senza forzare)
  - Avviare il motore con il commutatore in posizione GAS  
--> Il led verde lampeggia (1-Fig.1)
  - Premere l'acceleratore fino a raggiungere la soglia di commutazione desiderata
  - Ruotare il trimmer (Fig.2) fino ad avere il led verde sempre acceso (1-Fig.1)
- Nota: a motore spento il led verde (1-Fig.1) è lampeggiante.

**POSIZIONE BENZINA**

Quando il commutatore è nello stato BENZINA (led verde spento), il funzionamento è forzato a benzina.

**EMERGENZA**

Questa opzione serve a far partire il motore a GAS immediatamente by-passando l'avvio a benzina: con motore fermo, tenere premuto il pulsante (2-Fig.1) fino a quando il led verde (1-Fig.1) non diventa

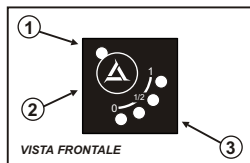

Fig.1

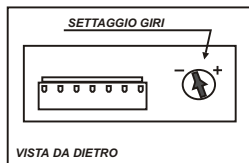
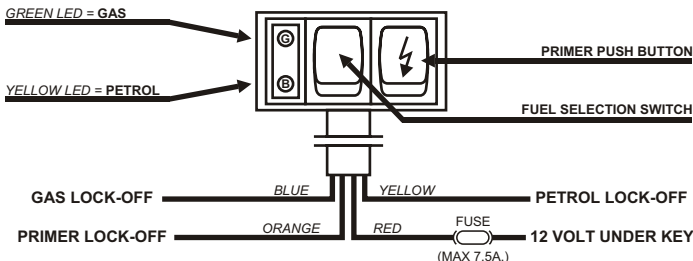
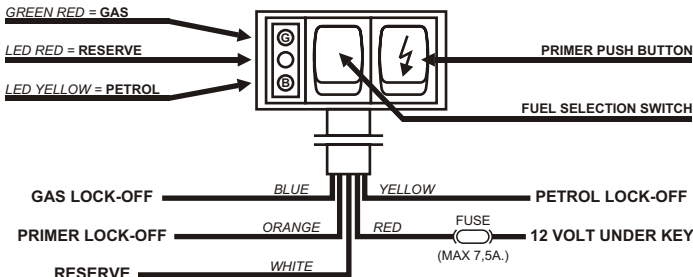
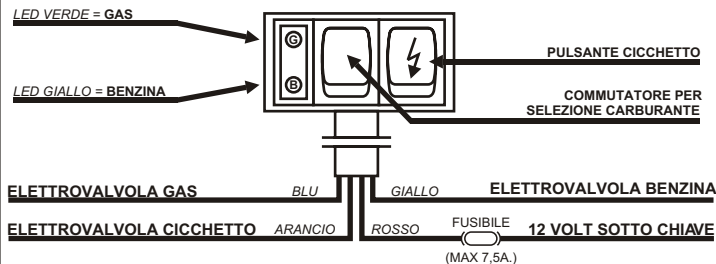
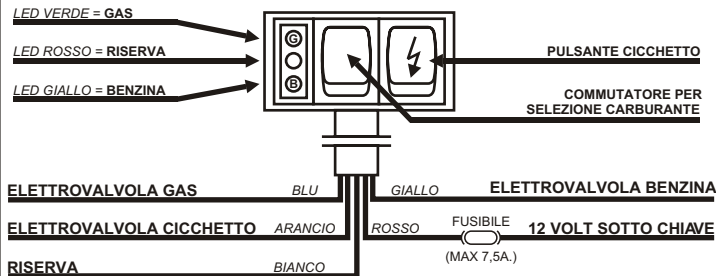

Fig.2

**AS-656****SWITCH FOR VACUUM REDUCTION UNIT  
WITH MANUAL PRIMER****PACKAGE NOTE: TWO SCREWS FOR INSTALLATION SUPPLIED - FUSE NOT INCLUDED****AS-658****SWITCH FOR VACUUM REDUCTION UNIT  
WITH MANUAL PRIMER AND RESERVE INDICATOR****PACKAGE NOTE: TWO SCREWS FOR INSTALLATION SUPPLIED - FUSE NOT INCLUDED**

**AS-656****COMMUTATORE CON CICCHETTO MANUALE**

**NOTA: FORNITE DUE VITI PER IL FISSAGGIO - FUSIBILE NON INCLUSO**

**AS-658****COMMUTATORE CON CICCHETTO MANUALE E RISERVA**

**NOTA: FORNITE DUE VITI PER IL FISSAGGIO - FUSIBILE NON INCLUSO**



## TECHNICAL SPECIFICATIONS

**APPROVALS: E8 67R-01 3200**

Supply Voltage: 10..14 V  
Output current (GAS): 7 A  
Output current (PETROL): 2 A  
Overall dimensions: H 23,5 mm  
D 53,0 mm  
W 59,0 mm

### WARNING

**TO MAKE OUR ELECTRONIC DEVICES WORKING PROPERLY, PLEASE FOLLOW CAREFULLY THESE ADVICES:**

Keep away the wires of the switch from vehicle's high tension cables.

Make good electric connections.

Do not replace the fuse with one with different amperage: use only 7,5 A fuses.

Do not open the switch box, especially when connected and powered.

**AUTRONIC declines every responsibilities for damages caused to peoples and things, derived from any unauthorized alteration of its own devices, and by the non compliance with the instructions.**

## SPECIFICHE TECNICHE

**OMOLOGAZIONI: E8 67R-01 3200**

Tensione alimentazione: 10..14 V  
Corrente uscita (GAS): 7 A  
Corrente uscita (BENZINA): 2 A  
Dimension: A 23,5 mm  
P 53,0 mm  
L 59,0 mm

### ATTENZIONE

**PER OTTENERE UN CORRETTO FUNZIONAMENTO DEI NOSTRI DISPOSITIVI ELETTRONICI, ATTENERSI ALLE SEGUENTI REGOLE:**

Tenere lontano i fili del commutatore dai cavi dell'alta tensione.

Fare delle buone connessioni elettriche.

Non sostituire il fusibile con uno di diverso amperaggio: utilizzare solo fusibili da 7,5 A.

Non aprire mai la scatola del commutatore, soprattutto quando è collegato e alimentato.

**AUTRONIC declina ogni responsabilità per eventuali danni causati a persone o cose derivanti dall'alterazione non autorizzata dei propri dispositivi e dall'inosservanza delle avvertenze.**

